

VIENCAURUĻU SNIEGA BARJERAS MONTĀŽA METĀLDAKSTIŅA VAI MĪKSTIEM JUMTA SEGUMIEM

ORIMA® LE4

- **Ieteicams** uzstādīt tuvāk jumta karnīzei, kā papildinājumu galvenajai sniega barjerai (divu cauruļu vai režģa barjerai).
- **Montējot uz metāldakstiņa profila jumtiem**, stiprinājumi jāuzstāda viļņa augstākajā punktā.
- **Montējot uz metāldakstiņa**, skrūves jānostiprina tikai pie metāla, un ir svarīgi, lai pievilkšanas laikā tām netiktu aprauta vītne.
- **Maksimālais attālums** starp stiprinājumiem ir 1,2 m.
- **Attālums no caurules izvirzītā gala** līdz galējam stiprinājumam nedrīkst pārsniegt 15 cm.
- **Sniega cauruļu brīvie gali** ir jānoblūkē ar M8x35 skrūvi (3) un M8 uzgriezni (4).
- **Sniega barjera** var izturēt statisku slodzi līdz 300 kg, atrodoties 1,2 m attālumā.

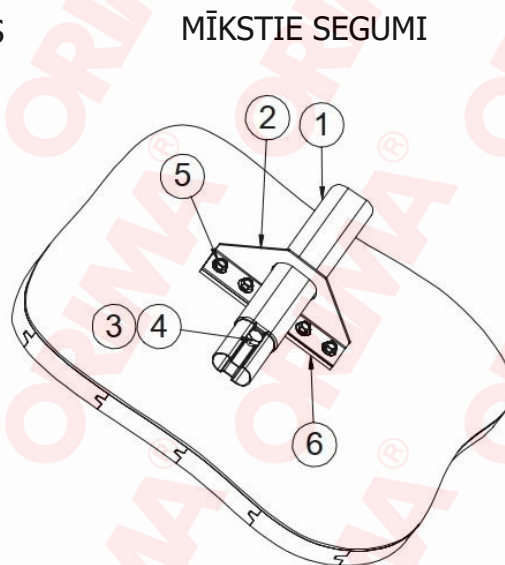
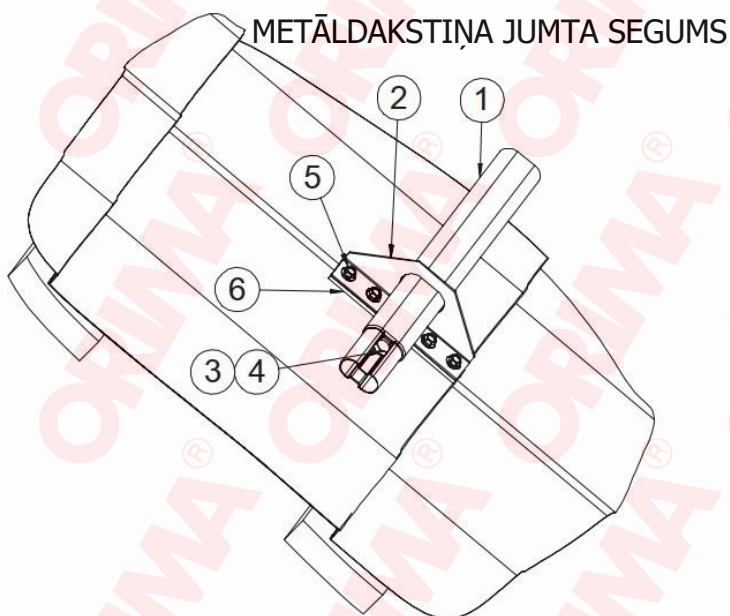

Att.	Nosaukums	kods	Komplekts LE4 (SLEO)
1	Ovāla caurule 3 m	31010	1
2	Stiprinājums LE4	31720	4
3	Skrūve M8x35	17051	2
4	Uzgrieznis M8	17021	2
5	Pašgriezoša skrūve 7x50	17271	16
6	Bīvējamā lenta	17160	0,6 m

PRASĪBAS SKRŪVĒM:
M8 8.8 (ISO989)